

VENTILADOR TRC 087

1. GRADE
2. LAMINA
3. GRADE
4. COBERTURA DO MOTOR
5. CHAVE DO OSCILADOR
6. MOTOR
7. PARAFUSO D
8. HASTE DE EXTENSÃO
9. ANEL PARA AJUSTE
10. COBERTURA DA BASE
11. TUBO BASE
12. PARAFUSO A
13. EIXO
14. CHAVES DE CONTROLE
15. TRAVA DA GRADE
16. PARAFUSO DA LAMINA
17. PRENDEDOR DA GRADE
18. CHAVES DE AJUSTE
19. COBERTURA DA GRADE
20. BASE

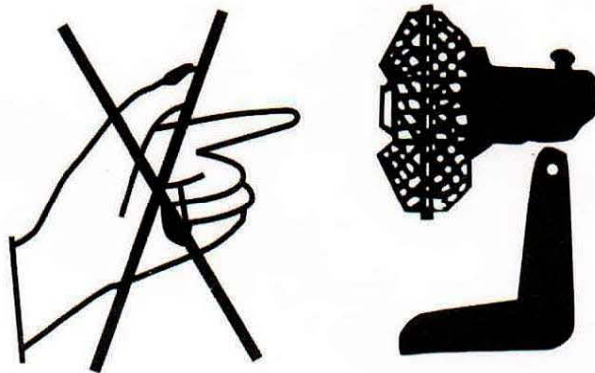
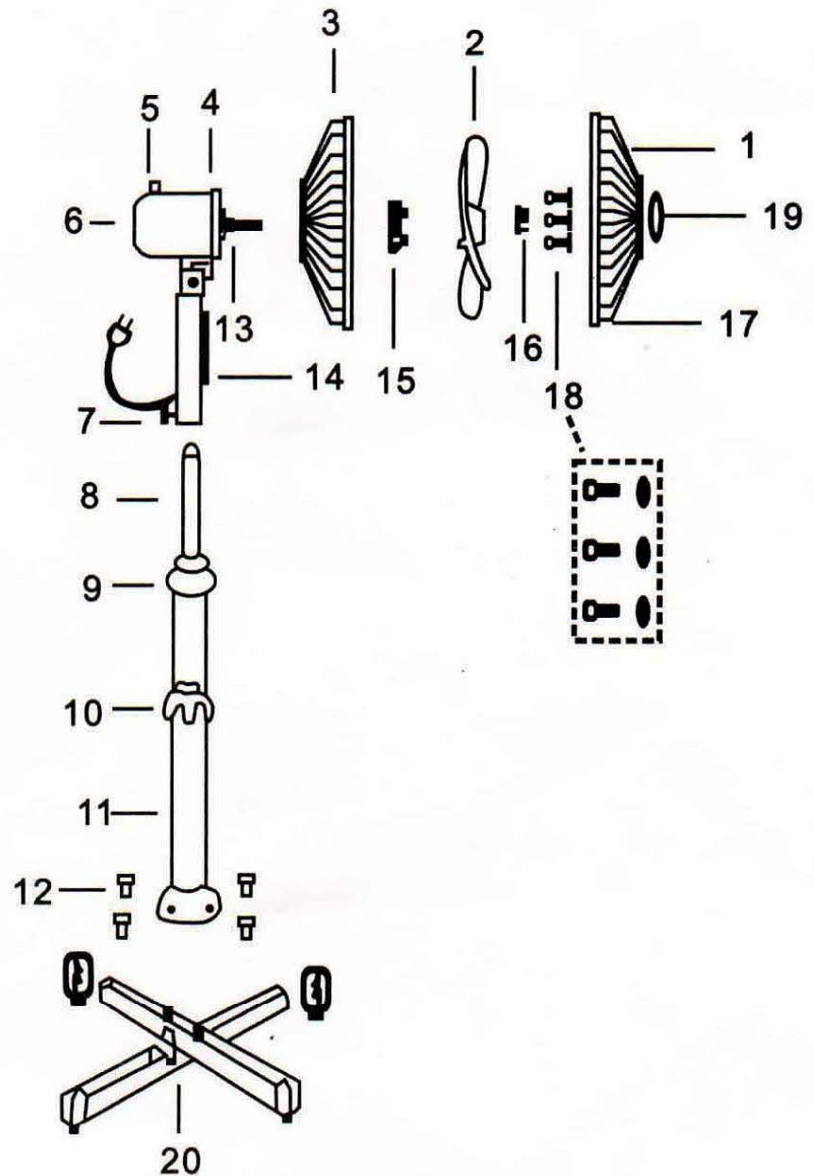

MANUAL DE INSTRUÇÕES

1. COLOQUE AS TAMPAS NA BASE DO VENTILADOR
2. PRENDA A TUBULAÇÃO MAIS BAIXA NA BASE COM PARAFUSO A
3. DESLIZE A COBERTURA DA BASE AO LONGO DO TUBO MAIS BAIXO.
4. PUXE A EXTENSÃO E APERTE ANEL DE AJUSTE.
5. COLOQUE O MOTOR NA CAIXA DE CONTROLES FIRMEMENTE NA PARTE SUPERIOR, E APERTE O PARAFUSO B
6. FINALIZANDO COLOQUE AS GRADES E LAMINAS NA PARTE FRONTAL DO MOTOR.
7. PARA DIRECIONAR PARA CIMA OU PARA BAIXO USE A CHAVE LOGO ABAIXO DO MOTOR, PARA CONSEGUIR OSCILAÇÃO USE A CHAVE DE CONTROLE DE OSCILAÇÃO (9).
8. SE A HELICE ESTIVER CHACOALHANDO RETIRE E FIXE EM OUTRA POSIÇÃO.